

5M Kompressor

Bedienungsanleitung
Instructions for use



Inhalt:

- 5M Kompressor (A)
- Netzteil (B)
- Schlauchadapter zum Anschluss von M6 auf 1/8 Zoll Außengewinde

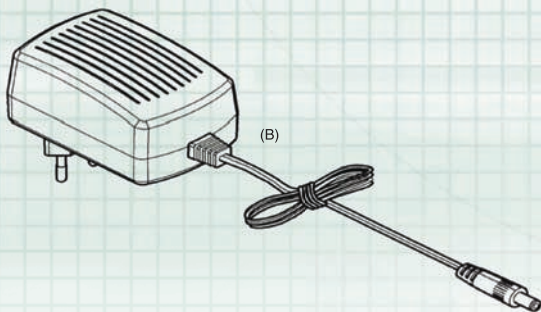
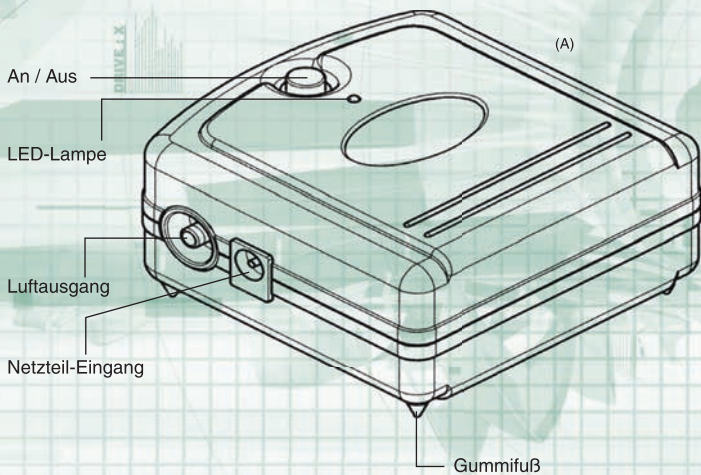

Sicherheitshinweise:

Bitte lesen Sie vor der Inbetriebnahme die Bedienungsanleitung sorgfältig durch und beachten Sie die Hinweise zu dem Produkt.

- Das Netzteil des Kompressors ist nur für eine AC-Steckdose mit 100-240 V geeignet.
- Achten Sie darauf, dass bei Inbetriebnahme des Gerätes Wandsteckdosen, Verlängerungskabel oder Mehrfachsteckdosen nicht überlastet werden.
- Betreiben Sie den Kompressor niemals außer Haus, wenn es regnet oder der Boden nass ist.
- Platzieren Sie den Kompressor immer auf einer stabilen, ebenen Oberfläche.
- Seien Sie immer anwesend, wenn das Gerät in Betrieb ist.
- Halten Sie leicht entflammare Gegenstände von dem Kompressor fern.
- Setzen Sie den Kompressor niemals mit nassen oder bloßen Füßen in Betrieb.
- Stellen Sie keine Gegenstände auf den Kompressor oder lehnen Sie sie dagegen.
- Der Kompressor sollte stets trocken und sauber gehalten werden und in einer gut belüfteten Umgebung verwendet werden.
- Achten Sie darauf, dass der Maximaldruck des Airbrushgerätes nicht überschritten wird. Halten Sie sich an die Hersteller-Vorgaben des Kompressors, um Schäden und Gefahren zu vermeiden.
- Überprüfen Sie, ob der Kompressor richtig arbeitet, bevor Sie Arbeiten am menschlichen Körper vornehmen (zum Beispiel im Kosmetikbereich).
- Stecken Sie keine Objekte in die Öffnungen des Kompressors, die nicht zum Gerät gehören.
- Während und kurz nach der Verwendung des Kompressors sollten Sie ihn nicht berühren, da er sich während des Betriebes aufheizt.
- Bei Überhitzung oder einem Spannungsverlust schaltet sich der Kompressor automatisch ab. Trennen Sie das Gerät in diesem Fall für 15-30 Minuten von der Stromzufuhr zum Abkühlen und schalten Sie es danach wieder ein.
- Verwenden Sie keine Schmiermittel für den Kompressor. Sie können Schäden verursachen.
- Während des Betriebes darf der Druck des Kompressor 1,8 Bar nicht überschreiten.
- Befüllen Sie das Airbrushgerät nicht mit entzündlichen oder giftigen Materialien.
- Sollte Ihnen etwas Ungewöhnliches während des Betriebes auffallen, schalten Sie den Kompressor sofort ab und trennen Sie ihn von der Stromzufuhr.
- Bauen Sie den Kompressor nicht auseinander und nehmen Sie keine Veränderungen daran vor. Eine nicht fachgerechte Verwendung der Teile kann den Kompressor sowie das Netzteil beschädigen und birgt gesundheitliche Risiken für den Anwender.
- Wenn Teile des Gerätes beschädigt worden sind, sollten sie nur vom Hersteller oder Fachhändler ersetzt oder repariert werden.

Hinweise zum Umweltschutz:

Das Symbol auf dem Produkt, der Bedienungsanleitung oder der Verpackung weist darauf hin, dass dieses Produkt am Ende seiner Lebensdauer nicht über den normalen Haushaltsabfall entsorgt werden darf. Es muss an einem Sammelpunkt für das Recycling von elektrischen und elektronischen Geräten abgegeben werden. Die Werkstoffe sind gemäß ihrer Kennzeichnung wiederverwertbar. Mit der Wiederverwendung, der stofflichen Verwertung oder anderen Formen der Verwertung von Altgeräten leisten Sie einen wichtigen Beitrag zum Umweltschutz.



Technische Daten Kompressor:

- Motor: DC-12 V
- Luftdurchlass: 6 LPM @ 0 PSI
- AMP: 1,2 A
- Maximaldruck: 1,8 Bar
- Gewicht: 0,4 Kg
- Größe: 10,5 cm (Länge) x 10 cm (Breite) x 5 cm (Höhe)
- Maximal verwendbare Düsengröße: 0,2 mm

Technische Daten Netzteil:

- Eingang: AC 100-240 V, 50 / 60 Hz
- AMP: 0,6 A
- Ausgang: 12 V

Inbetriebnahme:



- Prüfen Sie beim Auspacken, ob das Gerät vollständig geliefert wurde und keine Transportschäden vorhanden sind. Wenn etwas fehlt oder Teile beschädigt worden sind, kontaktieren Sie den Hersteller oder Ihren Fachhändler. Das Gerät nicht verwenden!
- Platzieren Sie den Kompressor in einer gut belüfteten, trockenen und sauberen Umgebung.
- Verbinden Sie ein Ende des Luftschlauches mit dem Luftausgang (**Bild 1**). Der Schlauch ist als Zubehör (Schlauch komplett; 1,5 m; Artikelnummer: 105461) erhältlich.



- Verbinden Sie das andere Ende des Luftschlauches mit dem Airbrushgerät (**Bild 2**). Achten Sie darauf, dass alle Anschlüsse fest verschraubt sind.
(Achtung: Vielleicht benötigen Sie einen Adapter für Ihr Airbrushgerät. Bitte informieren Sie sich bei Ihrem Fachhändler!)



- Verbinden Sie den kleinen Stecker des Netzteils mit dem Eingang am Kompressor (**Bild 3**).



- Stecken Sie den großen Stecker des Netzteils in eine Steckdose (**Bild 4**).
(Achtung: Das Gerät ist nur für eine AC-Steckdose 100-240 V geeignet.)



- Schalten Sie den Kompressor mit dem An-Aus-Knopf ein (**Bild 5**).
- Nach einer Nutzungsdauer von etwa 30 Minuten, sollte der Kompressor 10-15 Minuten abgeschaltet werden, um abzukühlen.
- Nach dem Betrieb muss der Kompressor ausgeschaltet und von der Stromzufuhr getrennt werden. Lassen sie die restliche Luft vor und nach Inbetriebnahme aus dem Kompressor, um einen reibungslosen Neustart zu gewährleisten. Betätigen Sie dafür den Hebel des Airbrushgerätes.

Garantie:

- Die Herstellergarantie beträgt 24 Monate ab dem Kaufdatum.
- Material- und Fertigungsmängel werden kostenfrei beseitigt.
- Bei begründeter Mängelanzeige kann der Kunde, nach Aufforderung durch den Hersteller, die beanstandete Ware auf eigene Kosten und Gefahr an diesen zurücksenden. Es liegt im Ermessen des Herstellers, welche Teile repariert oder ausgetauscht werden.
- Um die Garantieleistung in Anspruch zu nehmen, muss das Gerät in seiner Originalverpackung eingeschickt werden.
- Verschleißteile sowie Beschädigung durch unsachgemäße Behandlung sind von der Garantieleistung ausgeschlossen.

Deklaration:

EC DECLARATION OF CONFORMITY

Manufacturer: **Ding Hwa Co., Ltd.**
Address : **NO.43, Shin-Gong 1st Road,
Pei Tou Town, Chang Hua Hsien,
Taiwan, R.O.C.**

Herewith declares **Mini Air Compressor**

that:

- is manufactured and tested according to Annex I of 98/37/EC
EN60335-1:2002+A11:2004 EN50366:2003
- is in conformity with the provisions of the EMC Directive (89/336/EEC and
92/31/EEC), and Low Voltage Directive (73/23/EEC and 93/68/EEC), and
Machinery Safety Directive (98/37/EC) as amended, and with national
implementing legislation:

Chang Hua Hsien, Taiwan dd/ mm/ yy/



.....
Signature

KWANG-TSAN CHEN DEC 13 2010

.....
Full name in block size

Contents:

- 5M compressor (A)
- Power pack for compressor (B)
- Adapter for hose M6 to 1/8 inch male thread

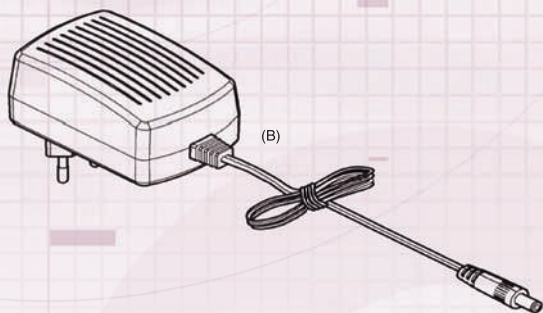
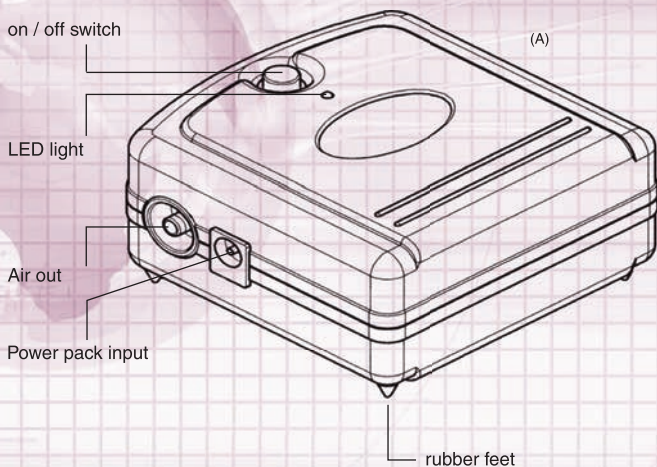

Safety instructions:

Please read the operating manual carefully prior to commissioning and observe the instructions relating to the product.

- The compressor power pack is only suitable for a 100-240 V AC socket.
- Ensure that wall sockets, extension cables or multiple sockets are not overloaded when commissioning the unit.
- Never use the compressor outdoors if it is raining or the ground is wet.
- Always position the compressor on a stable, level surface.
- Always be present when the unit is operating.
- Do not deposit any objects on the compressor and refrain from leaning them against the unit.
- The compressor should be kept dry and clean at all times and used in a well-ventilated environment.
- Ensure that the maximum pressure of airbrushes, spray guns or other pneumatic instruments is not exceeded. Adhere to manufacturer's specifications for the compressor to avoid damage and risks.
- Check that the compressor is running correctly prior to working on the human body (e.g. in cosmetics).
- Do not stick any objects which do not belong to the unit into openings on the compressor.
- Do not touch the compressor during or shortly after use, as it heats up during operation.
- The compressor deactivates automatically in the event of overheating or a voltage drop. Disconnect the unit for 15-30 minutes from the power supply in this case to allow it to cool and then switch it on again.
- Do not use any lubricants on the compressor. These can cause damage.
- The pressure of the compressor should not exceed 1.8 bar during operation.
- Do not fill the airbrush with flammable or toxic material.
- Switch off the compressor immediately and disconnect it from the battery / power supply if you notice anything unusual during operation.
- Do not dismantle the compressor or modify it in any way. Incorrect use of the parts can damage the compressor, battery and power pack and harbours health risks for the user.
- In the event of damage to parts of the unit, replacement or repair should only be entrusted to the manufacturer or specialised dealer.

Environmental protection instructions:

The symbol on the product, operating manual or the packaging indicates that this product should not be disposed of in normal household waste at the end of its service life. It should be brought to a collecting point for the recycling of electrical and electronic devices. Materials should be recycled according to their respective markings. Recycling of old devices or the recycling or other re-use of materials contained therein represents an important contribution to environmental protection.



Technical data compressor:

- Motor: DC-12 V
- Air passage: 6 LPM @ 0 PSI
- AMP: 1.2 A
- Maximum pressure: 1.8 bar
- Weight: 0,4 Kg
- Size: 10,5 cm (length) x 10 cm (width) x 5 cm (height)
- Maximum usable nozzle size: 0,2 mm

Technical data power supply:

- Input: AC 100-240 V, 50-60 Hz
- AMP: 0,6 A
- Output: 12 V

Commissioning:



- Check during unpacking that the unit has been delivered complete and no transportation damage is evident. Contact the manufacturer or your specialised dealer if anything is missing or parts are damaged. Do not use the unit!
- Position the compressor in a well-ventilated, dry and clean environment.
- Connect one end of the air hose to the air outlet (**Fig. 1**). The hose is available (Item no. 105461).



- Connect the other end of the air hose to your airbrush (**Fig. 2**). Ensure that all connections are screwed firmly into position. (Warning: you may need an adapter for your airbrush. Please ask your specialised dealer.)



- Connect the small power pack plug to the compressor input (Fig. 3).



- Insert the large power pack plug into a socket (Fig. 4).
(Warning: the unit is only suitable for a 100-240 V AC socket.)



- Activate the compressor with the On/Off switch (Fig. 5).
- Following operation of around 30 minutes, the compressor should be deactivated for 10-15 minutes to allow it to cool.
- The compressor should be deactivated following operation and disconnected from the power supply. Release the remaining air by actuating the lever on the airbrush.

Guarantee:

- The manufacturer's guarantee applies to a period of 24 months after the purchasing date.
- Material and production deficiencies are remedied free of charge.
- Where a justified indication of deficiency exists, the customer can, when requested by the manufacturer, return the deficient product to the manufacturer at his or her own expense and risk. The manufacturer shall decide which parts are to be repaired or replaced.
- The unit must be returned in its original packaging in order to take advantage of the guarantee.
- Wear parts and damage caused by incorrect handling are excluded from the guarantee.

Declaration:

EC DECLARATION OF CONFORMITY

Manufacturer: **Ding Hwa Co., Ltd.**
Address : **NO.43, Shin-Gong 1st Road,
Pei Tou Town, Chang Hua Hsien,
Taiwan, R.O.C.**

Herewith declares **Mini Air Compressor**

that:

- is manufactured and tested according to Annex I of 98/37/EC
EN60335-1:2002+A11:2004 EN50366:2003
- is in conformity with the provisions of the EMC Directive (89/336/EEC and
92/31/EEC), and Low Voltage Directive (73/23/EEC and 93/68/EEC), and
Machinery Safety Directive (98/37/EC) as amended, and with national
implementing legislation:

Chang Hua Hsien, Taiwan dd/ mm/ yy/



Signature

KWANG-TSAN CHEN DEC 13 2010

Full name in block size

5M Kompressor



HARDER & STEENBECK

Airbrush



Harder & Steenbeck
GmbH & Co. KG

Hans-Böckler-Ring 37
D-22851 Norderstedt

www.harder-airbrush.de